



# DHM 500

Homelift voor toepassing in particuliere- en openbare gebouwen

*Mobiliteit wordt een steeds belangrijker aspect in onze samenleving. Dagelijks bewegen miljoenen mensen zich zonder beperkingen, steken grenzen over, reizen naar landen en zelfs naar andere continenten. Onze DICTATOR liftsystemen maken het voor u mogelijk deze bewegingsvrijheid ook onbeperkt in uw eigen huis te kunnen genieten.*



*Een kwestie van vertrouwen*



## RUIMTE

Dankzij zijn compacte en flexibele design maakt de **DHM 500**, het mogelijk iedere beschikbare ruimte optimaal te benutten.

De afmetingen kunnen perfect op de millimeter nauwkeurig aan de situatie ter plaatse worden aangepast.

## DESIGN

Naast de verschillende standaard decors kan het design van de **DHM 500** ook op speciale klantenwens worden uitgevoerd en daarmee in hoge mate esthetisch gezien aan de omgeving van de inbouwplaats worden aangepast.

## KWALITEIT

De robuuste constructie, de modernste veiligheidsnormen, een complete kwaliteitscontrole en de constante ontwikkeling van het product zorgen voor de hoogste kwaliteit en levensduur van iedere **DHM 500** Homelift.







Toepassingsgebieden voor de HomeLift **DHM 500** zijn zowel particuliere woningen, waar de lift de mobiliteit van de bewoner garandeert en ervoor zorgt dat deze in zijn eigen woning kan blijven wonen, alsook toepassing in openbare gebouwen, waar de lift moet zorgen dat aan de toegankelijkheidseisen, zoals in de wet gesteld, wordt voldaan. Om de gebruikers de best mogelijke veiligheidsstandaard te bieden, zijn er meerdere veiligheidssystemen in het concept van de **DHM 500** geïntegreerd:

- Vanginrichting als valbeveiliging
- Automatische detectie van slappe kabel
- Slangbreukbeveiliging
- Veiligheidsscherm categorie II
- Accumulator-noodsysteem om een afdaling te waarborgen in geval van stroomuitval
- Noodverlichting in de cabine
- Noodstop schakelaar in de cabine
- Visuele en akoestische waarschuwing overbelasting in de cabine
- Alarmknop in de cabine
- Telefoon in de cabine
- Voorziening voor handmatige beweging van de cabine bij nood zowel omhoog als naar beneden
- Automatische nivelleringsregeling
- Deurvergrendeling van de etagedeuren met dubbele zekerheid

De Homelift **DHM 500** is door TÜV Rheinland (notified body NB 0035) type getest en gecertificeerd volgens de voorschriften van artikel 12, paragraaf 3b van machinerichtlijn 2006/42/EG en onder certificaat registratienummer 01/205/0717/10 toegelaten.

## Veiligheid en normconformiteit

### Gecertificeerd volgens:

- Richtlijn 2006/42/EG „Machinerichtlijn“
- Richtlijn 2004/108/EG inzake elektromagnetische compatibiliteit
- Richtlijn 2006/95/EG „Laagspanningsrichtlijn“



# Technische gegevens

Transporthoogte	tot en met 14 m
Cabine vloeroppervlak	tot en met 2 m <sup>2</sup>
Draagvermogen	tot en met 500 kg
Snelheid	0,15 m/s
Putdiepte	vanaf 80 mm
Schachtkophoogte*	Standaard 2.500 mm, verlaagd tot 2.300 mm*
Stroomvoorzorging	230 VAC één fase / 400 VAC drie fasen
Motorvermogen	2,2 kW
Aandrijfwijze	2:1 ingescheerde hydraulische aandrijving
Mogelijke toegangen	van een, twee (90° of 180°) of drie zijdes
Machinerkamer	ter plaatse, alternatief DICTATOR aggregaatkast
Deuren	te kiezen vanaf 500 mm t/m 1000 mm
Deurhoogte	1.800, 1.900, 2.000 of 2.100 mm



\*Onder bepaalde voorwaarden tot 2.300 mm te reduceren









# Cabinedesign

## Oppervlakte cabinewanden

### Melamine platen

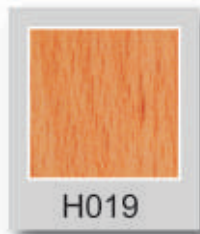

### Roestvrij staal

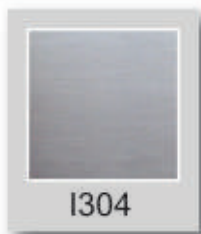

### Transparant of getint glas

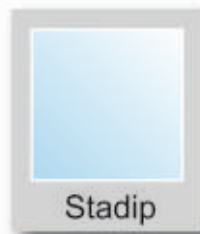

## Mogelijkheden voor de cabinevloer

### Vinylvloer

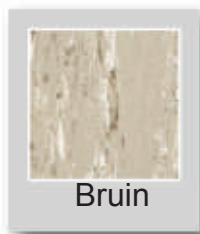
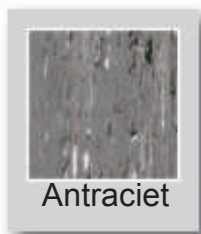

### Overige:



\* Speciaaluitvoeringen, ook door klant zelf aan te leveren

## Verlichting

### Design Origen

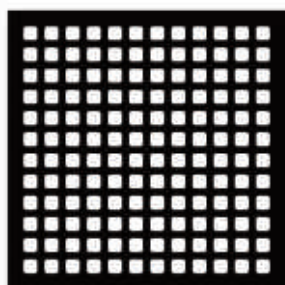

### Design Trading

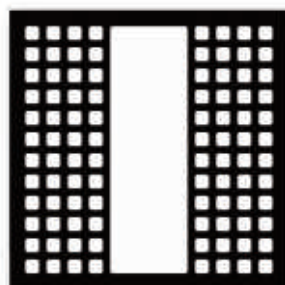

### Design Halogeen

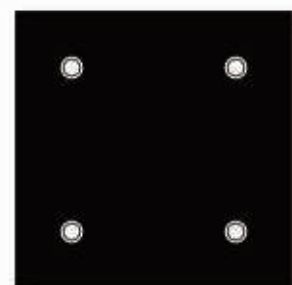

Oppervlaktekleur wit, zwart of RVS, andere speciaaluitvoeringen op aanvraag



# Toebehoor *(gedeeltelijk optioneel)*

## Leuning

Leuning verchromd



Leuning RVS



## Deurpaneel



## Displays

LCD blauw



DMR rood

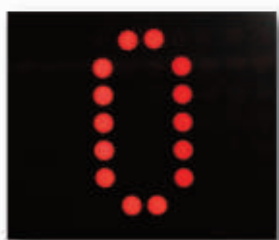

# Schachtdeuren



Standaard



Panorama



Geen raam



Automatisch

## Optionele uitrusting van de schachtdeuren

- Deuren gepoedercoat in een door de klant gekozen RAL kleur (niet voor automatische deur)
- Corrossiebeschermd uitvoering voor deuren buiten
- Afsluitbare uitvoering
- Speciale hoogtes
- Draaideuraandrijving DICTAMAT 204 of DICTAMAT 304

# Standaardafmetingen

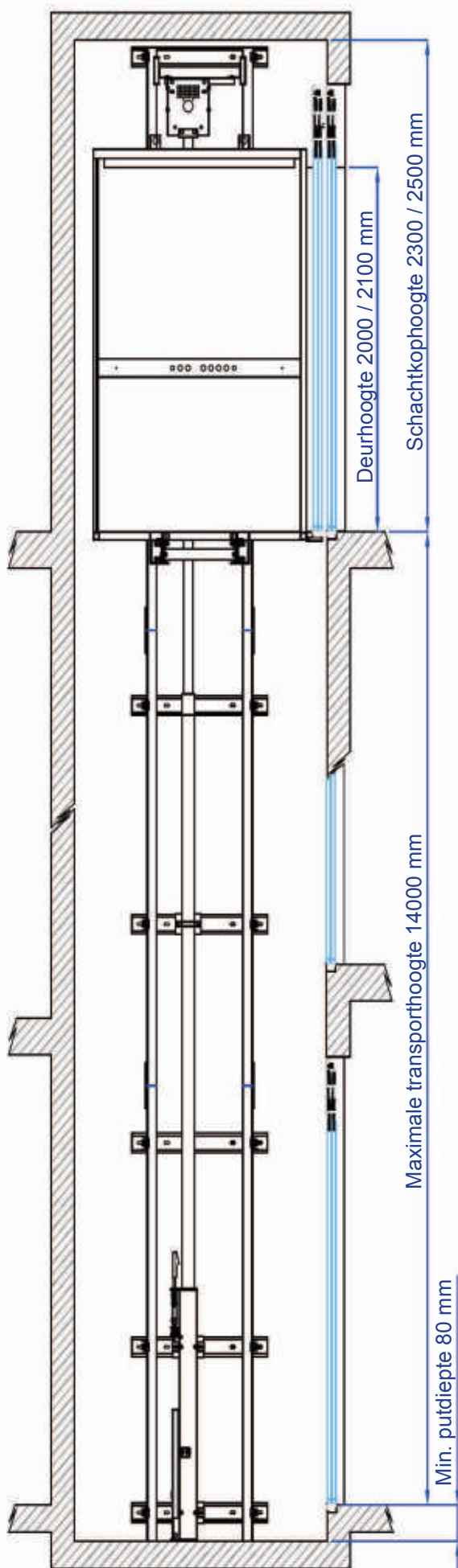

## DHM 500 zonder cabine deuren

Toegang	Schacht-deuren	Cabine	Kleinste binnenafm. aanwezige schacht	Benodigde ruimte voor schachtsysteem
B <sub>onder</sub> D	700	800x800	1075x930	1230x1040
C	700	800x800	975x1035	1190x1110
B <sub>und</sub> D	700	800x950	1075x1020	1240x1130
B <sub>und</sub> C	700	840x860	1075x975	1215x1190
B <sub>onder</sub> D	800	900x800	1175x930	1330x1040
C	800	900x800	1175x1035	1290x1110
B <sub>und</sub> D	800	900x950	1175x1020	1290x1130
B <sub>und</sub> C	800	940x960	1175x1075	1315x1290
B <sub>onder</sub> D	900	1000x800	1275x930	1430x1040
C	900	1000x800	1175x1035	1390x1110
B <sub>und</sub> D	900	1000x950	1275x1020	1390x1130
B <sub>und</sub> C	900	1040x1060	1275x1175	1415x1390

Alle maten in mm

## DHM 500 met automatische deuren

Toegang	Schacht-deuren	Cabine	Kleinste binnenafm. aanwezige schacht	Benodigde ruimte voor schachtsysteem
B <sub>und</sub> D	700	950x800	1290x1050	1500x1350
C	700	1050x800	1290x1160	1500x1350
B <sub>und</sub> D	700	800x950	1290x1275	1500x1530
B <sub>und</sub> C	700	1100x1100	1400x1350	1600x1600
B <sub>onder</sub> D	800	1100x800	1440x1050	1650x1350
C	800	1200x800	1440x1160	1650x1350
B <sub>und</sub> D	800	900x950	1440x1245	1650x1530
B <sub>und</sub> C	800	1030x1230	1550x1500	1800x1800
B <sub>onder</sub> D	900	1200x800	1590x1050	1800x1350
C	900	1200x800	1590x1050	1800x1350
B <sub>und</sub> D	900	1200x950	1590x1275	1800x1525
B <sub>und</sub> C	900	1200x1400	1700x1700	1950x1950

Alle maten in mm

## DHM 500 met vouwdeur in de cabine

Toegang	Schacht-deuren	Cabine	Kleinste binnenafm. aanwezige schacht	Benodigde ruimte voor schachtsysteem
B <sub>onder</sub> D	700	800x800	1100x930	1240x1040
C	700	800x800	975x1035	1190x1110
B <sub>und</sub> D	700	800x950	1100x1020	1240x1130
B <sub>und</sub> C	700	930x1130	1150x1245	1250x1325
B <sub>und</sub> D	800	900x800	1200x930	1340x1040
C	800	900x800	1175x1035	1290x1110
B <sub>und</sub> D	800	900x950	1200x1020	1340x1130
B <sub>und</sub> C	800	1030x1230	1270x1345	1340x1425
B <sub>onder</sub> D	900	1000x800	1300x930	1440x1040
C	900	1000x800	1175x1035	1490x1110
B <sub>und</sub> D	900	1000x950	1300x1020	1440x1130
B <sub>und</sub> C	900	1130x1330	1370x1445	1440x1525

Alle maten in mm



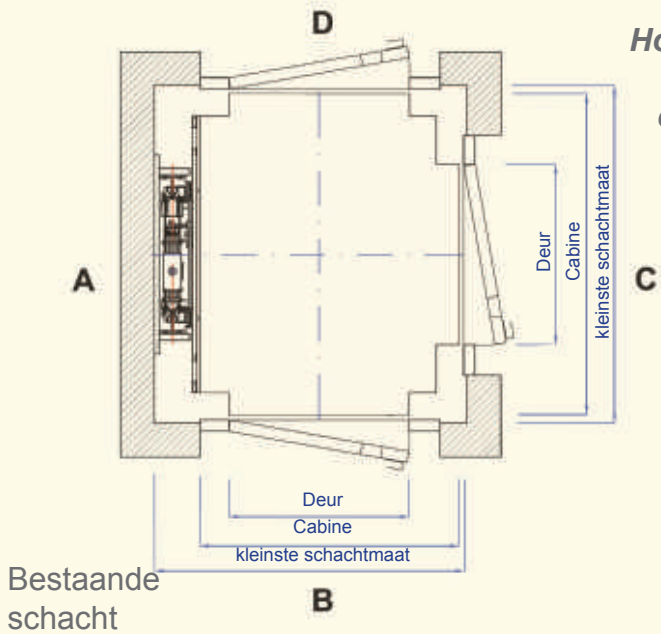

**Homelift DHM 500  
zonder  
cabine deuren**

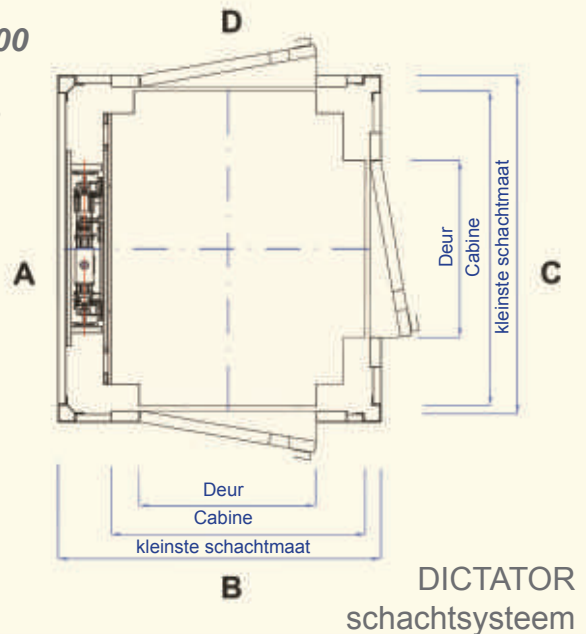

**DICTATOR  
schachtsysteem**

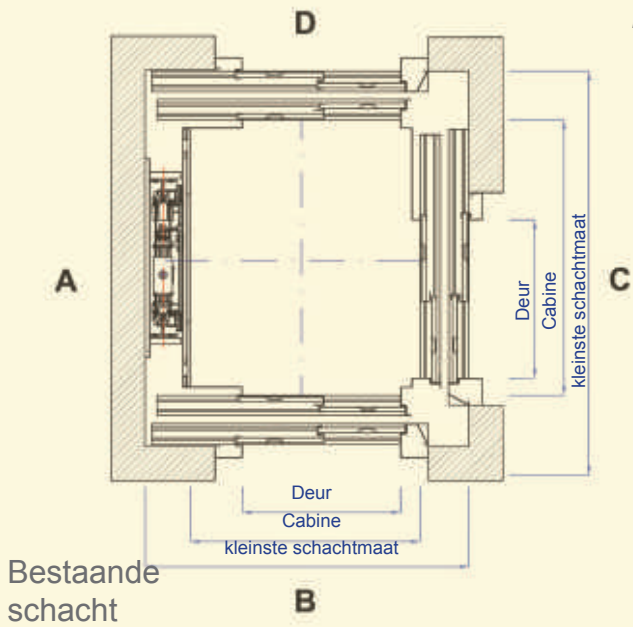

**Homelift DHM 500  
met  
automatische  
deuren**

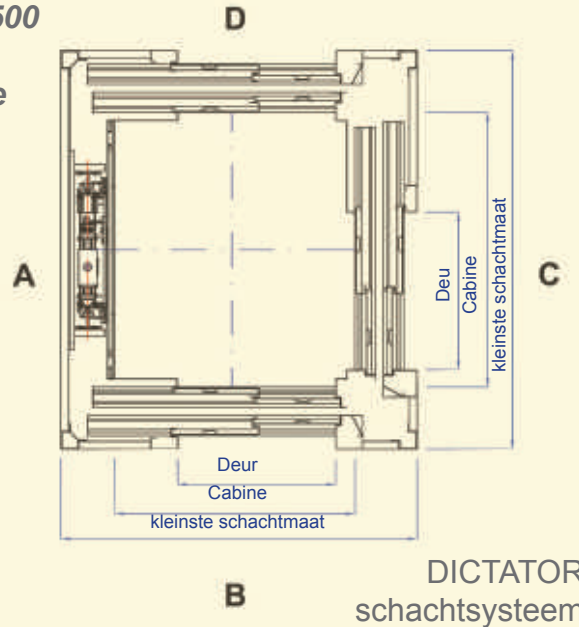

**DICTATOR  
schachtsysteem**

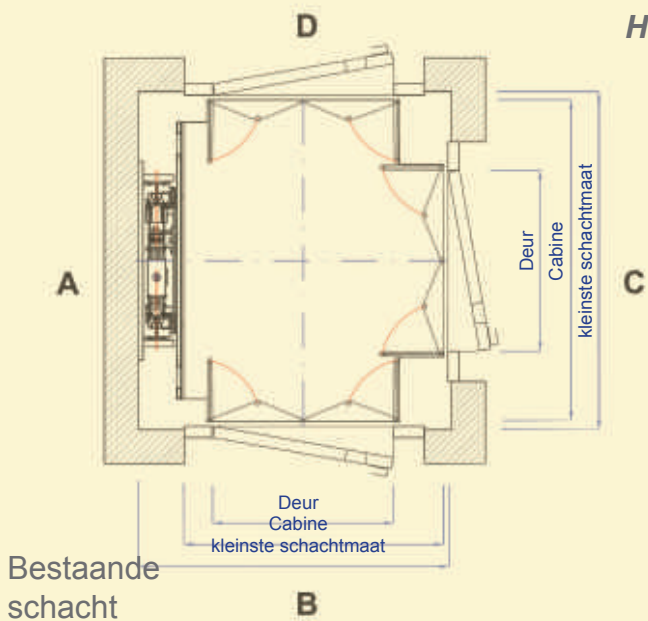

**Homelift DHM 500  
met vouwdeur  
in de cabine**

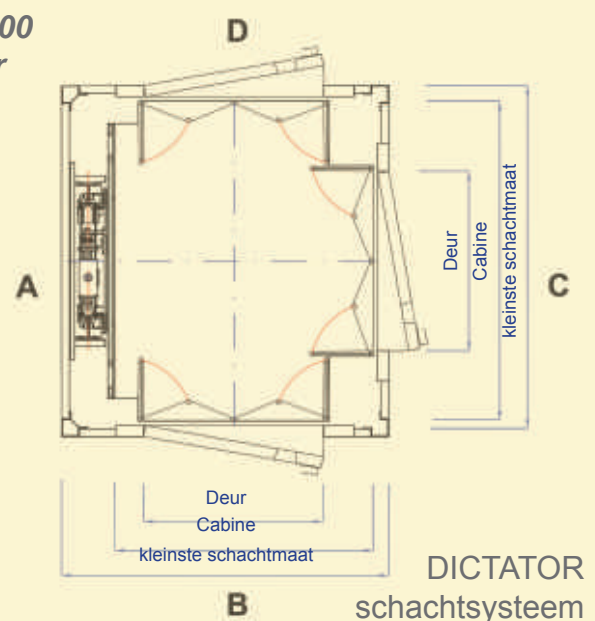

**DICTATOR  
schachtsysteem**

# Klantspecifieke productie

## Voorbeelden van gerealiseerde maatwerkoplossingen

Met als slogan „maatwerkoplossingen zijn onze standaard“ staat DICTATOR al tientallen jaren in de markt bekend een competente partner te zijn. Dat geldt ook voor onze liftsystemen. Wij vinden oplossingen, zelfs ook daar nog, waar andere aanbieders het niet aandurven of kunnen. In nauwe samenwerking met architecten en eindklanten werken de ingenieurs van onze planningsafdeling passende concepten uit voor nagenoeg alle objecten die met ruimtegebrek van doen hebben. De volgende voorbeelden laten slechts een klein deel van onze veelzijdige mogelijkheden zien.

### *DHM in trappenhuis met vouwdeur*

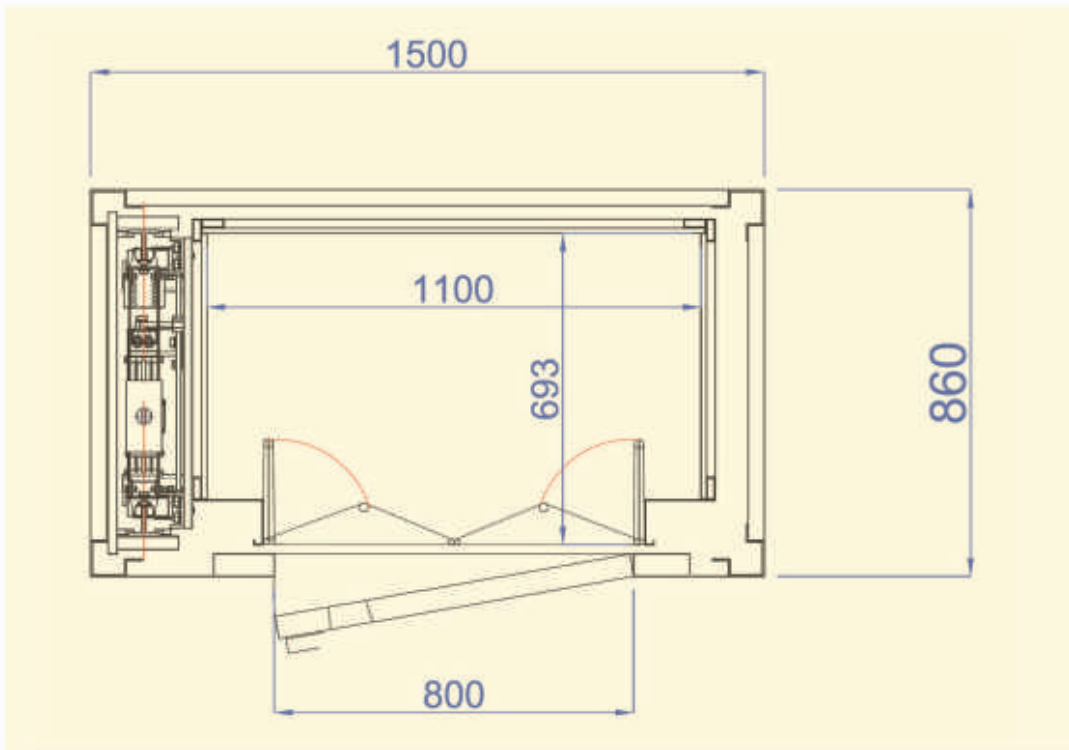

Deze Homelift is door onze planningsafdeling compleet, inclusief schachtframe, op maat nauwkeurig voor een bestaand trappenhuis ontworpen. Op wens van de klant kon de cabine ondanks de beperkte ruimte nog voorzien worden van een afsluitdeur.

### *DHM in trappenhuis, glas uitvoering*

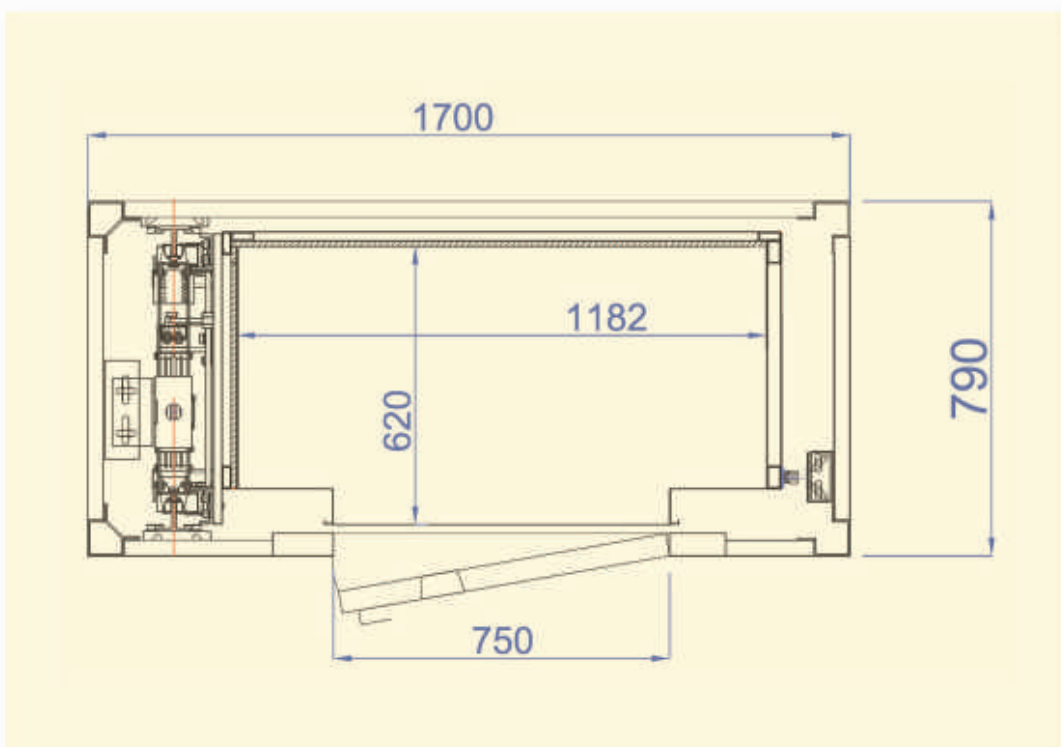

Ondanks de extreem geringe diepte van dit trappenhuis wenste de klant een cabine met glas alsook glazen paspanelen voor het schachtframe. Om de nodige stabiliteit te bereiken, is er bij deze installatie een derde geleidingsrail toegepast.



## 2 m<sup>2</sup> vloeroppervlak en 500 kg draagvermogen

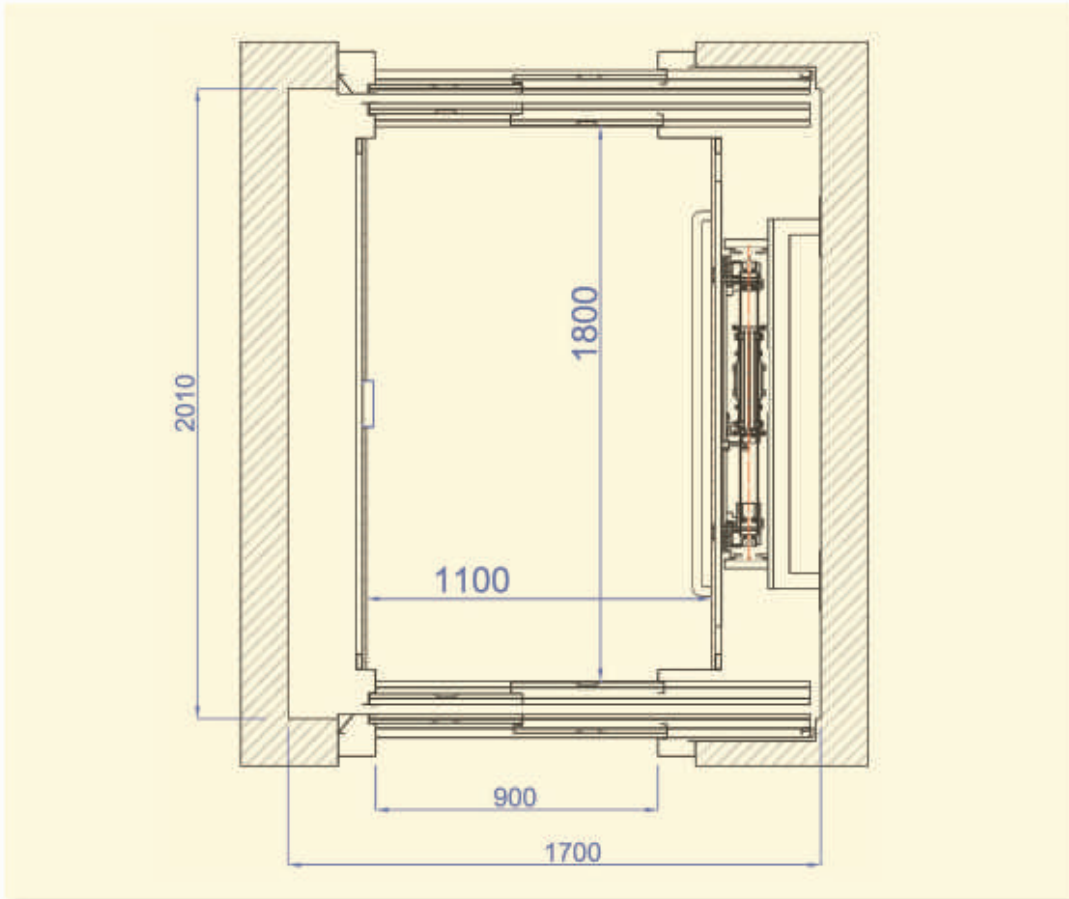

Dankzij de robuustheid van het complete concept en de grote stabiliteit van de draagconstructie is de DHM 500 toegelaten tot 500 kg bij een cabine vloeroppervlak van 2 m<sup>2</sup>. De afgebeelde installatie is aanvullend met automatische deuren uitgerust en is in een openbaar gebouw geïnstalleerd.

## Maatwerkoplossing voor een driehoekig trappenhuis

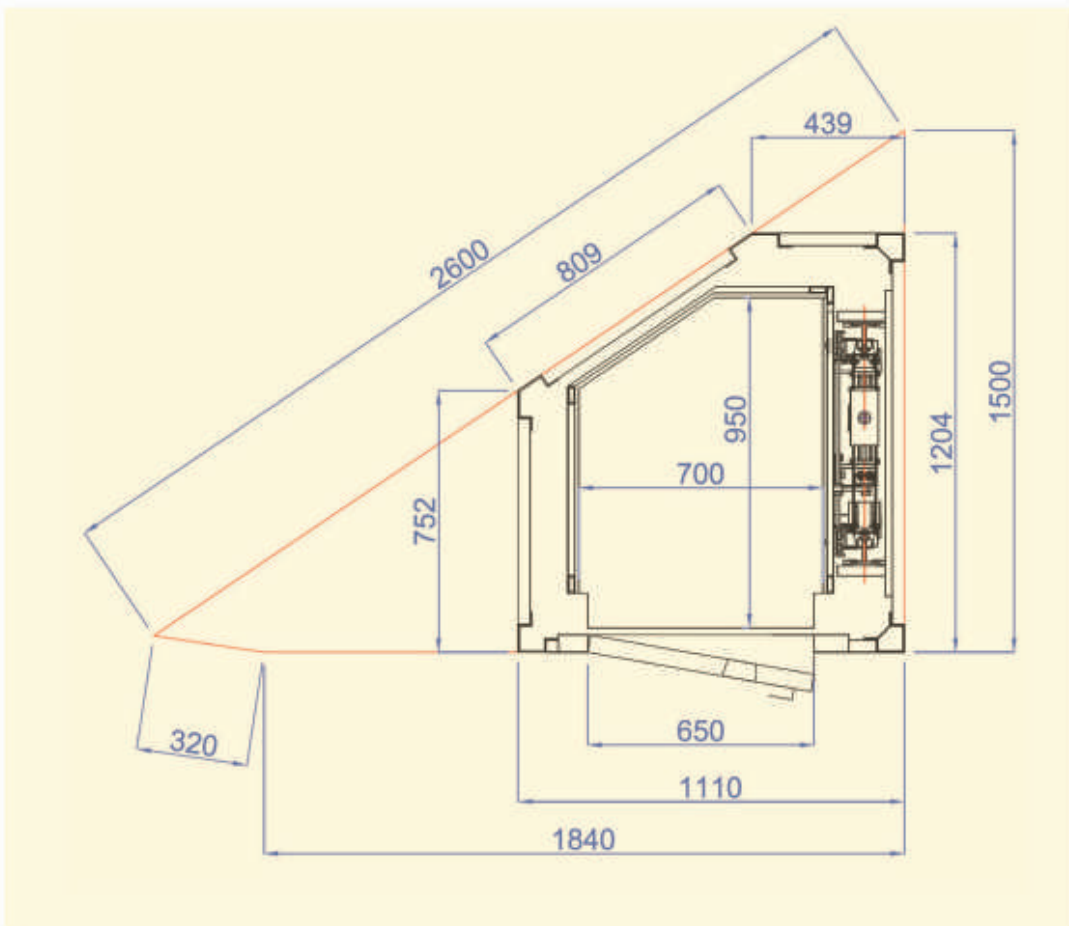

Een ander voorbeeld, dat de nagenoeg onbeperkte flexibiliteit van de DHM 500 aantoont met de aanpassing aan de situatie ter plaatse. Om in dit trappenhuis nog voldoende vloeroppervlakte te kunnen realiseren zijn zowel het schachtframe alsook de cabine in een vijfhoekige maatwerkuitvoering geproduceerd. Delen van het schachtsysteem konden zelfs nog van glas worden voorzien.

# Optionele componenten voor DHM 500

## Modulair schachtsysteem

Voor alle situaties, waar ter plaatse geen geschikte liftschacht beschikbaar is, is het DICTATOR schachtsysteem de ideale oplossing. Deze wordt net als de DICTATOR Homelift DHM 500 op maat geproduceerd en sluit daarmee perfect op iedere inbouwsituatie aan.

Produktvoordelen van het DICTATOR schachtsysteem

- Eenvoudige installatie, dankzij de compleet schroefbare constructie
- Geen laswerkzaamheden vereist
- Het systeem kan compleet van binnenuit worden opgebouwd indien gewenst
- Zowel geschikt voor toepassing in gebouwen alsook voor montage aan de buitenkant van een gebouw of woning (voor buiteninstallaties word verzinkt staal toegepast)
- Poedercoat finish in RAL kleur op klantspecificatie
- Paspanelen in verschillende uitvoeringen beschikbaar (gesloten plaat, geperforeerde plaat, glaspaneel)
- Ook zonder paspanelen leverbaar. Klant zorgt zelf voor de bekleding
- Toebehoor voor bevestiging van de rails in levering inbegrepen
- Geschikt voor bestaande gebouwen en nieuwbouwplannen







## *Aggregaatkast in plaats van machinekamer*

De geringe afmetingen van deze toegelaten aggregaatkast maken het mogelijk om deze bijna in iedere ruimte binnen een gebouw te plaatsen zonder dat er een kostbare machinekamer beschikbaar moet worden gesteld. De compacte uitvoering biedt voldoende plaats voor zowel het hydraulische aggregaat alsook de besturing van de DICTATOR Homelift DHM 500.

De aggregaatkast met slot (wettelijk verplicht) beschikt over luchtgaten alsook uitsparingen bedoeld voor de elektrische en hydraulische aansluitingen. De oppervlakte is gepoedercoat in RAL 7035.

De opstelling van de aggregaatkast is alleen toegestaan in droge, vorst-vrije ruimtes. Bij te verwachten omgevingstemperaturen lager dan 10 graden C wordt aangeraden om een tankverwarming toe te passen.

Afmetingen:

- breedte: 720 mm
- diepte: 440 mm
- hoogte: 1635 mm



DICTATOR Productie B.V.  
Energieweg 11  
8304 AJ EMMELOORD  
(Nederland)  
Tel: 00 31 527 613456  
Fax: 00 31 527 698420  
info@dictator.nl  
www.dictator.nl

**DICTATOR**